



Produktinformation

- Neu
- Änderung
- Erweiterung



Vakuum-Hand-Verlegegerät SPEEDY VS-XL

Aufgabenstellung:

Das bisherige Vakuum-Hand-Verlegegerät SPEEDY VS-S ist bei vielen Kunden äußerst beliebt. Da dieses elektrisch betriebene Gerät über ein enorm hohes Saugvolumen verfügt, eignet es sich zur Verlegung aller Arten von Platten. Selbst sehr stark poröse Platten oder gar Waschbetonplatten mit sehr unregelmä-

ßigen Oberflächen lassen sich problemlos, sicher und schnell verlegen. Bei den immer häufiger zur Verlegung kommenden sehr großformatigen Platten ist aufgrund der kompakten Handgriffe des Gerätes nicht mehr sicherzustellen, dass die Füße der Bediener außerhalb des unmittelbaren Gefahrenbereiches un-

terhalb der angehobenen Platten sind. Weiterhin sollen schwere Platten nicht mehr von Hand sondern mit einem Bagger oder ähnlich verlegt werden, was mit dem bisherigen SPEEDY VS-S nicht vorgesehen war.

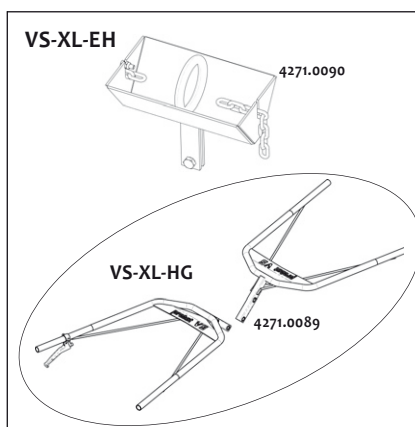
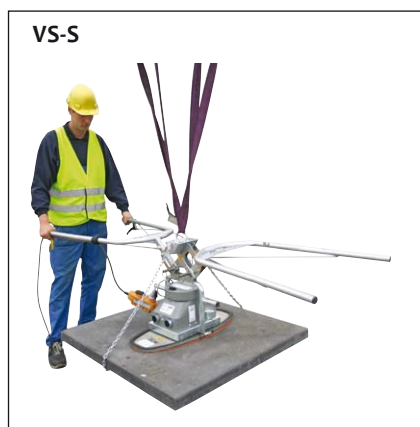

Lösung:

Das vielfach bewährte Grundgerät SPEEDY-VS-S kann nun in einem Baukastensystem für die jeweilige Anwendung zusammengestellt werden.

► **VS-XL:** Verlängerte Handgriffe erlauben das gefahrlose Verlegen von Platten bis 1,2 m Breite. Damit gesetzeskonform auch die Verlegung mit einem Hebezeug

vorgenommen werden darf, wird dieses Gerät standardmäßig mit Einhängeöse und mit Kettensicherung ausgerüstet.

► **VS-XL-EH:** Einhängeöse mit Kettensicherung, um z.B. ein bereits bestehendes SPEEDY VS-S für den Hebezeugbetrieb nachzurüsten.

► **VS-XL-HG:** Satz verlängerte Handgriffe, um ebenfalls ein bestehendes Gerät nachzurüsten.

► Die bestehenden Saugplatten konnten aufgrund eines dauerhaft höheren Unterdruckes aufgelastet werden. Maximale Tragfähigkeit nun 140 kg.

Resultat:

Schnelle, schonende Verlegung von Steinelementen mit Vakuum - jederzeit gesetzeskonform!

**NEU: Jetzt mit
140 kg Trag-
fähigkeit**

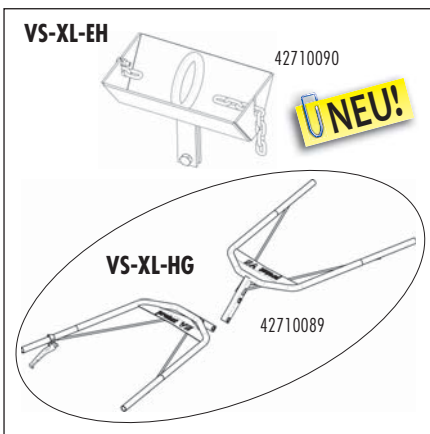

Vakuum-Hand-Verlegegerät SPEEDY VS

Das kraftvolle Vakuumgebläse saugt selbst stark poröse Plattenbeläge sowie auch Waschbetonoberflächen schnell und sicher an.

Mit diesem neuen preisgünstigen Handwerkszeug lassen sich alle Arten von Platten schnell und vor allem körperschonend fugenlos verlegen.

- ▶ Enorm schneller Unterdruckaufbau (0,5 sec.)
- ▶ Individuell höhenverstellbare Handgriffe z.B. auch für Stufenverlegung.
- ▶ Zwei Kurzhebelgriffe erleichtern die Abnahme der Platten von hohen Stein stapeln.

- ▶ Saugplatte austauschbar für Spezialanwendungen bis max. 140 kg Traglast.
- ▶ Die Griffe sind zum Transport schnell auf eine kompakte Größe zusammenklappbar.
- ▶ Leichtbauweise - nur ca. 18 kg Eigengewicht.
- ▶ Galvanisch verzinkt

Neu: VS-XL

- ▶ mit langen Handgriffen zum sicheren Verlegen von großen Platten
- ▶ mit Einhängöse und Sicherungskette zur gefahrlosen Verlegung im Hebezeugbetrieb

Vakuum-Hand-Verlegegerät SPEEDY VS Grundgeräte

Typ	Antrieb	Tragfähigkeit (kg)	Eigengewicht (kg)	Ausstattung	Best.-Nr.
VS-S-230[®] Grundgerät	elektrisch, 230 Volt Wechselstrom 50 Hz	abhängig von der Größe der Saugplatte	18	ohne Saugplatte mit Standard Handgriff	5270.0007
VS-S-110[®] Grundgerät	elektrisch, 110 Volt Wechselstrom 50/60 Hz	abhängig von der Größe der Saugplatte	18	ohne Saugplatte mit Standard Handgriff	5270.0008
VS-XL-230[®] Grundgerät	elektrisch, 230 Volt Wechselstrom 50 Hz	abhängig von der Größe der Saugplatte	23	ohne Saugplatte mit langem Handgriff mit Einhängöse mit Kettensicherung	5270.0009
VS-XL-110[®] Grundgerät	elektrisch, 110 Volt Wechselstrom 50/60 Hz	abhängig von der Größe der Saugplatte	23	ohne Saugplatte mit langem Handgriff mit Einhängöse mit Kettensicherung	5270.0010

Saugplatten SPS für VS

Typ	Länge (mm)	Breite (mm)	Tragfähigkeit (kg)	Eigengewicht (kg)	Best.-Nr.
SPS 50-VS	300	250	50*	1,4	4271.0013
SPS 80-VS	400	300	80*	2,0	4271.0008
SPS 100-VS	500	300	100*	2,5	4271.0012
SPS 140-VS	700	300	140*	3,0	4271.0011
Ersatzdichtungen:	für SPS 50-VS**				4271.0032
Kein kompliziertes Kleben!	für SPS 80-VS**				4271.0029
Einfach aufsteckbar	für SPS 100-VS**				4271.0031
** incl. Spannband	für SPS 140-VS**				4271.0030

* Wert bei 200 mbar Unterdruck

Nachrüstteile für VS-S

Typ	Eigengewicht (kg)	Best.-Nr.
VS-XL-EH[®]	2	4271.0090
VS-XL-HG[®]	8	4271.0089

Ⓢ Durch galvanische Verzinkung dauerhafter Oberflächenschutz